

# ISTRUZIONI DI MONTAGGIO: CLICK CANTIERE 4000.1001

IP20  

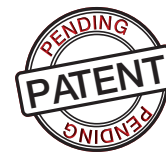

FIG. 2

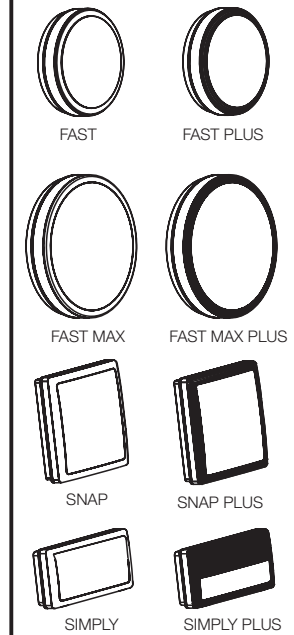
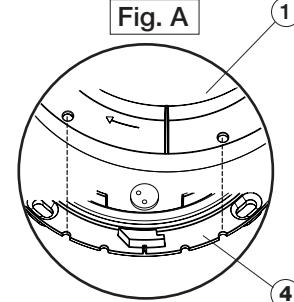

Fig. A



## AVVERTENZE:

- LA SICUREZZA DELL' APPARECCHIO È GARANTITA SOLO CON L'USO APPROPRIATO DELLE SEGUENTI ISTRUZIONI, PERTANTO È NECESSARIO CONSERVARLE.
- TOGLIERE LA TENSIONE PRIMA DI EFFETTUARE QUALSIASI TIPO DI MANUTENZIONE.
- IL PRODOTTO VA INSTALLATO DA PERSONALE SPECIALIZZATO.
- IL CONDUTTORE DI TERRA NON DEVE ENTRARE NELL'APPARECCHIO.
- NON PULIRE L'APPARECCHIO CON DETERGENTI AGGRESSIVI.

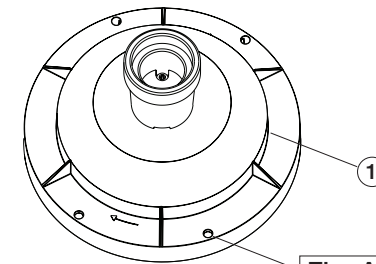
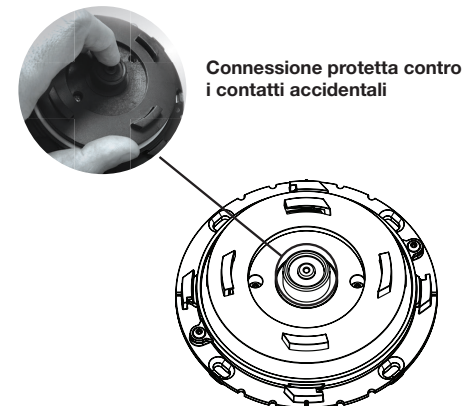
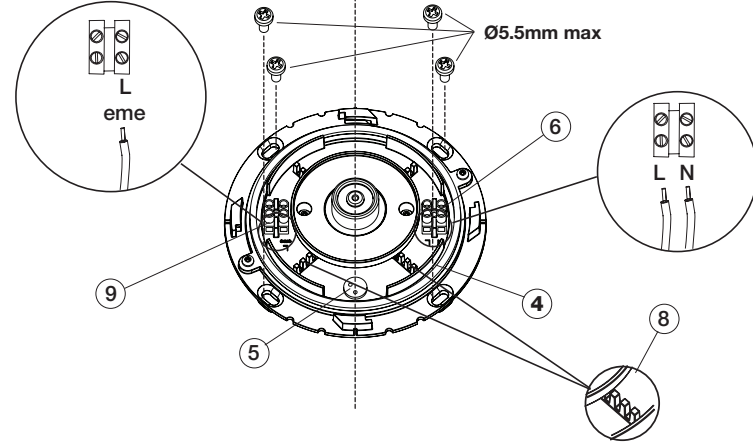
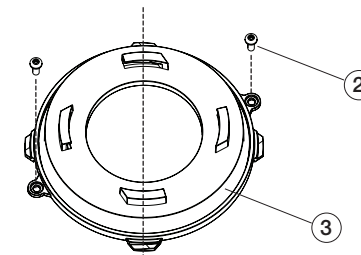

Fig. A



Connessione protetta contro i contatti accidentali



## ISTRUZIONI PER L'INSTALLAZIONE DI CLICK:

1. Rimuovere, ruotando in senso anti-orario il tappo di protezione Click con portalampada E27 (1) e rimuoverlo.
2. Svitare le viti (2).
3. Ruotare in senso anti-orario il coperchio (3) e rimuoverlo.
4. Introdurre i singoli cavi conduttori nei fori aperti del passafilo (5) e collegare i conduttori al morsetto (6) bloccando i singoli cavi nelle apposite sedi (8).
5. Per la versione di Click in emergenza, aprire il terzo foro del passafilo (5) e inserire il cavo di linea emergenza al morsetto (9) come in figura, bloccando il singolo cavo nelle apposite sedi (8).

**N.B. Non rimuovere il passafilo (5) per garantire il grado IP dichiarato dell'apparecchio.**

6. Utilizzare i punti di riferimento posti sul corpo (4), per una corretta installazione delle plafoniere quadrate e rettangolari (vedi FIG 1).
7. Fissare a parete/soffitto il corpo (4) utilizzando viti o tappi ad espansione (non forniti in dotazione).
8. Inserire il coperchio (3) ruotandolo in senso orario fino a fine corsa e serrare le viti (2).
9. Posizionare il tappo di protezione con portalampada E27 (1) sul Click (7) facendo combaciare le tacche di riferimento (vedi fig. A). Ruotarlo in senso orario, fino a portarlo a fine corsa, o inserire la plafoniera scelta tra la gamma disponibile (FIG 2), ruotandola in senso orario fino a fine corsa.

FIG. 1

